



آنچه در انتخاب یک دستگاه بسته بندی اهمیت دارد، حفظ و افزایش ماندگاری محصول و داشتن ظاهر بسته بندی مناسب است. شکل ظاهری بسته بندی که جزء مهمترین نکات است، منجر به جذب مشتری و بازار فروش گسترده تر خواهد شد. بدین ترتیب کارخانه های مواد غذایی به دنبال دستگاه های پیشرفته برای بسته بندی محصولاتشان هستند. مجموعه ماشین سازی عدیلی اولین طراح، سازنده و صادرکننده انواع دستگاه های بسته بندی پیلوپک است که تاکنون با تخصص ویژه خود، سابقه ای درخشان در تامین ماشین آلات بسته بندی برای کارخانجات معتبر مواد غذایی داشته است.

این مجموعه از سال ۱۳۵۶ - ۱۳۵۷ پس از سال ها تحقیقات و تولید دستگاه های بسته بندی مختلف نظیر دستگاه بسته بندی دو سر پیچ برای گز و شکلات، اقدام به طراحی و تولید دستگاه های بسته بندی پیلوپک نمود؛ پس از آن با به روزآوری مداوم و ارتقای بهینه تولیدات خود طبق آخرین تکنولوژی روز دنیا و پذیرش سفارشات متفرقه و تلاش برای تولید بهترین و با کیفیت ترین ماشین آلات بسته بندی گامی در جهت خدمت رسانی به تولیدکنندگان داخلی انجام داده است.

ماشین سازی عدیلی به عنوان اولین طراح و سازنده ماشین آلات بسته بندی پیلوپک در ایران مفتخر است، توانسته با همت و تلاش مضاعف عرصه را بر ورود کالاهای مشابه خارجی تنگ نموده و هم اکنون بیش از ۸۰٪ کارخانجات داخلی را تحت پوشش قرار دهد و علاوه بر آن به بیش از ۲۰ کشور خارجی نیز صادرات داشته باشد.

مهمترین مزیت های ماشین آلات بسته بندی ماشین سازی عدیلی نسبت به رقبای خارجی علی رغم کیفیت مشابه، قیمت بسیار پایین تر و سادگی استفاده از آن می باشد.

از جمله مزیت های این شرکت نسبت به رقبای داخلی می توان به قدمت و سابقه ای طولانی و درخشان تر در خدمت رسانی به مشتریان داخلی و خارجی در صنعت بسته بندی کشور اشاره نمود. گفتنی است طبق نظر سنجی انجام شده از مشتریان این شرکت بیش از ۹۵٪ با انتخاب بالاترین امتیاز، رضایت خویش را از محصولات و خدمات شرکت عدیلی اعلان نمودند.

این مجموعه اولین دارنده نشان استاندارد ملی در صنعت بسته بندی پیلوپک و ارائه دهنده استانداردهای بسته بندی به سازمان ملی استاندارد بوده است.

همچنین در تایید کیفیت ماشین آلات این مجموعه، کلیه دستگاه ها دارای استاندارد های ISO, CE می باشند.

what is important in choosing a packaging machine is maintaining and enhancing the durability of the product and having the right packaging appearance. The appearance of the packaging, which is one of the most important points, will lead in attracting a wider customers and sales market. Thus, the food companies are looking for professional machines to pack their products.

Adili Machine Manufacturing is a designer, manufacturer and exporter of all kinds of Pillow pack machines, which, with its specialty, has a great track record in supplying packaging machinery to reputable food factories.

Since 1977-78 and after many years of research and production of various packaging machines, such as the twist wrapping machine for gaz and chocolate, the company designed and manufactured Pillow packaging machines. Optimizing its products in line with the latest technology in the world and accepting various orders and striving to produce the best quality packaging machinery has made a step towards serving domestic producers.

As the first designer and manufacturer of Pillow packaging machinery in Iran, Adili Machine Manufacturers has constantly tried to make the best quality machines and so far has been able to cover more domestic factories and also export its products to countries such as: Canada, Germany, Sweden, Russia, Turkey, Iraq, UAE, Bahrain, Africa, Afghanistan, Kuwait, Oman, Armenia, Azerbaijan, etc.

This company has obtained the first the national standard logo in the packaging industry and has been the provider of packaging standards to the National Standards Organization.

Moreover, all the produced machines have CE, ISO standards to confirm the quality of the machines in this complex.

One of the most important advantages of the packaging machines of this group is their superiority over their foreign competitors, due to their similar quality, reasonable price and ease of operation.

افتخار ما این است که سازنده ای ایرانی هستیم

از آنجایی که کلمه (pillow) یک کلمه انگلیسی است و این نوع بسته بندی ها شبیه به بالش هستند و (pack) هم به معنای بسته بندی می باشد این مدل بسته بندی ها به پیلوپک معروف شده اند.

دستگاه پیلوپک نوعی دستگاه بسته بندی افقی است و مناسب محصولاتی می باشد که بتوان آنها را به صورت تک عددی و چند عددی برای بسته بندی آماده نمود. از قبیل محصولاتی که می توان با این دستگاه بسته بندی کرد: انواع مواد غذایی همچون نان، شیرینی جات، شکلات و کافه، ساندویچ های سرد، بستنی، صیفی جات و مرکبات، تجهیزات و لوازم پزشکی و بهداشتی، قطعات صنعتی، مواد خمیری با بافت نرم، ... می باشند. لازم به ذکر است که دستگاه های بسته بندی پیلوپک قابلیت بسته بندی به صورت هر دو نوع hot seal و cold seal را دارند. و همچنین با اضافه نمودن فیدر متناسب به هر دستگاه می توان موجب افزایش سرعت و کارایی دستگاه ها شد.

مزایای استفاده از دستگاه:

- * سرعت و قدرت بالای بسته بندی
- * کاهش نیروی انسانی که منجر به صرفه جویی در هزینه ها می شود.
- * افزایش تعداد بسته بندی در کمترین زمان ممکن
- * کاربری آسان.

انواع دستگاه بسته بندی پیلوپک افقی

دستگاه بسته بندی پیلوپک برحسب نیاز مشتری و قابلیت بسته بندی محصول با اشکال و ابعاد مختلف به چندین نوع تقسیم می شود، لذا تمامی دستگاه های پیلوپک افقی در این کاتالوگ موجود می باشند.

نگاه کلی به مشخصات فنی دستگاه بسته بندی پیلوپک:

تنظیم پارامترها به صورت گرافیکی از طریق HMI.
فک بسته بندی افقی قابل طراحی برای انواع نمونه ها بر اساس طول و ارتفاع محصول.
دستگاه دارای موتور گیربکس دور متغیر به همراه اینورتر می باشد و سرعت نوار نقاله قابل تنظیم است.

دارای سنسورهای حفاظتی جهت جلوگیری از قطع دست و بالا بردن ایمنی دستگاه و همچنین سیستم قطع اضطراری EMERGENCY
دارای سیستم عیب یاب، حافظه داخلی، شمارنده محصول

En What is pillowpack packaging

Since the word (pillow) is an English word and this type of packaging is similar to a pillow and (pack) also means packaging, this type of packaging is known as pillow pack.

Pillowpack machine is a type of horizontal packaging machine and it is suitable products that can be prepared for packaging in single and multiple numbers.

From the products that can be packed with this machine: all kinds of food such as bread, sweets, chocolate and candy, cold sandwiches, ice cream, summer fruits and citrus fruits, medical and health equipment and supplies, industrial parts, dough with texture They are soft, It should be noted that Pillowpack packaging machines have the ability to pack both types of cold seal and cold seal. And also by adding a suitable feeder to each device, it can increase the speed and efficiency of the device.

The advantages of using the device:

- high speed and strength of packaging.
- reduction of manpower, which leads to cost savings.
- Increasing the number of packages in the shortest possible time.
- Easy to use.

Types of horizontal pillowpack packaging machines:

Pillowpack packaging machine is divided into different types according to the customer's needs and the ability to pack the product with different shapes and types.

As a general look at the technical specifications of the Pillowpack packaging machine

- Has HMI command control system.
- The horizontal packing jaw can be designed for all kinds of samples based on the length and height of the product.
- The device has a variable speed gearbox motor with an inverter and the speed of the conveyor belt can be adjusted.
- It has protective sensors to prevent hand disconnection and increase the safety of the device, as well as an emergency disconnection system.
- Ability to work with thermal and adhesive cellophanes.
- Product counter system.

بسته بندی

پیلوپک

pillowpack or flowpack چیست؟

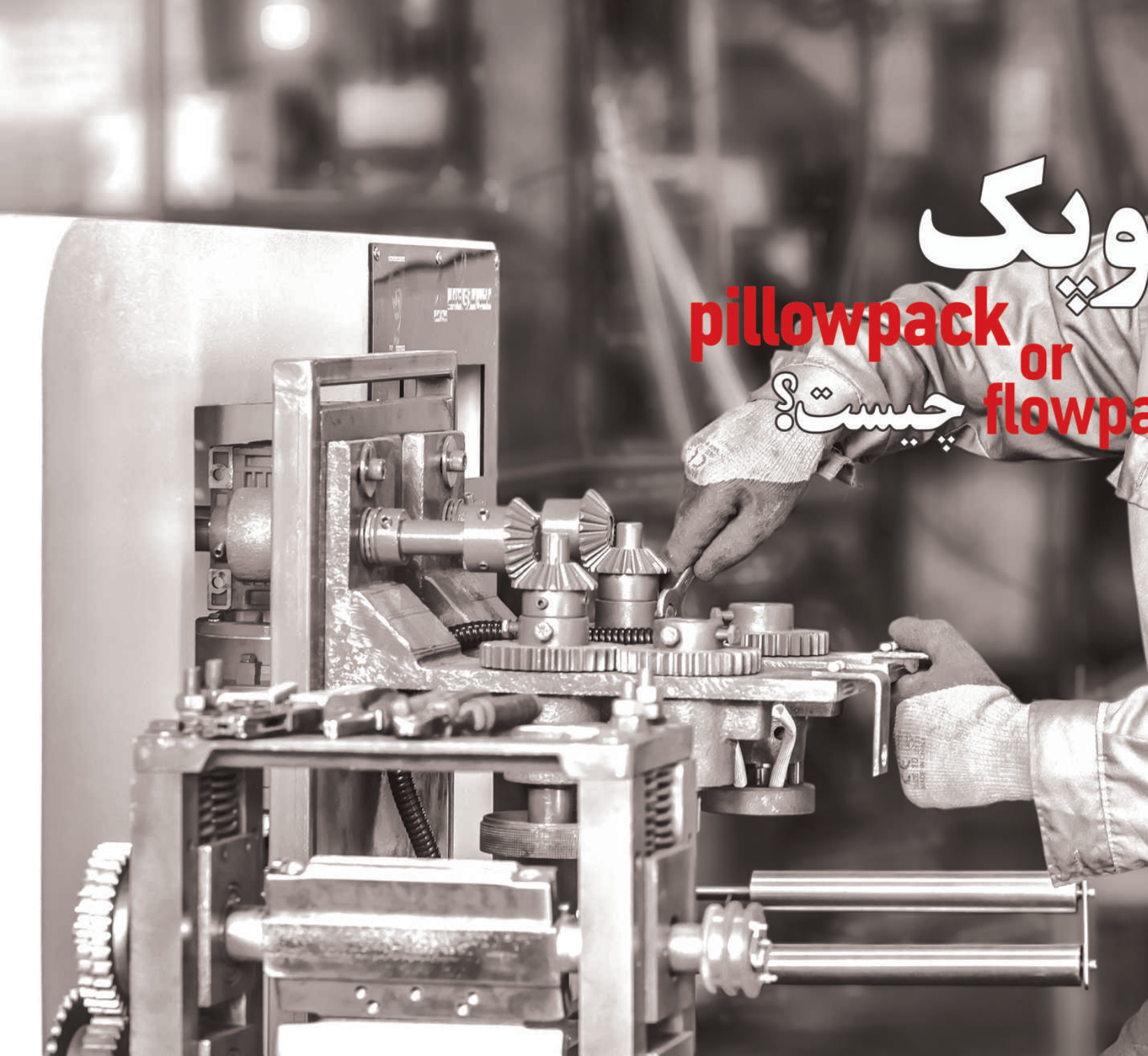

AMP810

En The machine is made in two models AM810 and AMP810 and is suitable for packaging products such as: chocolate, confetti, gaz, lollipop, honey sesame, single dates, sohan, masghati, baslogh, Turkish delight, halva tahini, nuql, medical devices, charcoal (single digit), etc.

•Product packaging potential with this equipment: dimensions of 1 to 6 cm

- Production capacity of the equipment: 90 to 220 packs per minute
- Featuring PLC, HMI and photocell eye control systems
- Ability to work with thermal and adhesive cellophane
- The body of the machine has all steel cover



weight: 500 kg
power: 4/5 kw
voltage(single phase): 220 v
voltage(three phase): 380 v



Fa این دستگاه در دو مدل AMP810 , AM810

ساخته می شود و نیز مناسب بسته بندی محصولات مانند : انواع شکلات، کانت، گز، نبات نی دار، کنجد عسلی، خرما تک عددی، سوهان ، مسقطی و باسلوق ، راحت الحلقوم ، حلوا شکری، نقا، تجهیزات پزشکی، ذغال (به صورت تک عددی)، و ... است.

قابلیت بسته بندی محصول با این دستگاه عرض ۱ تا ۶ سانتی متر می باشد.

ظرفیت تولید دستگاه : ۹۰ تا ۲۲۰ بسته در دقیقه (متناسب با نوع محصول)

دارای سیستم کنترل فرمان PLC , HMI و چشم فتوسل

قابلیت کار با سلفون های حرارتی و چسبی بدنه دستگاه دارای پوشش تمام استیل



Production Process



AMP820

En The machine is made in two models AM820 and AMP820 and is suitable for packaging products such as: different ice creams, different cakes and cookies, different cold sandwiches, electrical components, fruit leather, restaurant packs, airplane food packs, washing mats, steel wool, conforming stretch, etc.

- Product packaging potential with this equipment: dimensions of 5 to 15 cm
- Production capacity of the equipment: 100 to 200 packs per minute
- Featuring PLC, HMI and photocell eye control systems
- Ability to work with thermal and adhesive cellophane
- The body of the machine has all steel cover



weight: 500 kg
power: 4/5 kw
voltage(single phase): 220 v
voltage(three phase): 380 v



Fa این دستگاه در دو مدل AMP820 , AM820 ساخته می شود و نیز مناسب بسته بندی محصولاتی مانند: انواع بستنی، انواع کیک و کلوچه، تی تاپ، انواع ساندویچ سرد، قطعات برقی، لواشک ورقه ای، پک هواپیما، اسکاچ و سیم ظرفشویی، باند بهداشتی و ... می باشد.
قابلیت بسته بندی محصول با این دستگاه: عرض ۵ تا ۱۵ سانتی متر
ظرفیت تولید دستگاه: ۱۰۰ تا ۲۰۰ بسته در دقیقه (متناسب با نوع محصول)
دارای سیستم کنترل فرمان PLC , HMI و چشم فتوسل
قابلیت کار با سلفون های حرارتی و چسبی
بدنه دستگاه دارای پوشش تمام استیل

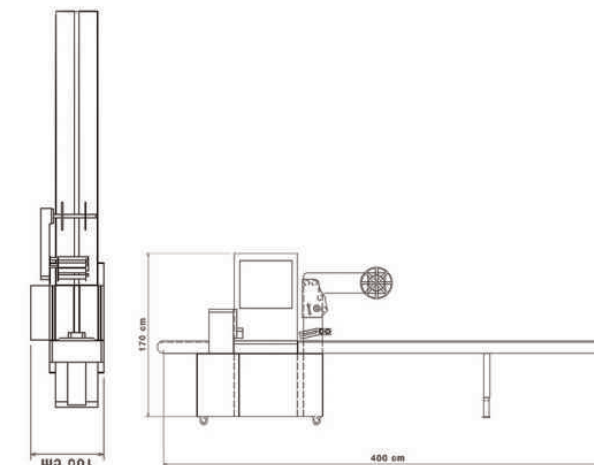

AMP830

Big size packaging



En The machine is made in two models AM830 and AMP830 and is suitable for packaging products such as: different types of bread (pizza bread, gata bread, burger bread, barbari bread, dry bread, French bread, pitta bread, ...), computer components, vehicle parts, laboratory devices, etc.

- Product packaging potential with this equipment: up to the width of 27 cm
- Production capacity of the equipment: 60 to 90 packs per minute
- Featuring PLC, HMI and photocell eye control systems
- Ability to work with thermal and adhesive cellophane
- The body of the machine has all steel cover
- length: 400 cm
- width: 100 cm
- height: 170 cm
- weight: 600 kg
- power: 4/5 kw
- voltage(single phase): 220 v
- voltage(three phase): 380 v



Fa این دستگاه در دو مدل AMP830 , AM830 ساخته می شود و نیز مناسب بسته بندی محصولاتمانند : انواع نان (نان پیتزا، نان گاتا، نان همبرگر، نان بربری، نان خشک، نان باگت، نان پیتا، ...)، ظروف تکی می باشد. قابلیت بسته بندی محصول با این دستگاه تا عرض ۲۷ سانتیمتر. ظرفیت تولید دستگاه : ۶۰ تا ۹۰ بسته در دقیقه دارای سیستم کنترل فرمان PLC , HMI و چشم فتوسل قابلیت کار با سلفون های حرارتی و چسبی بدنه دستگاه دارای پوشش تمام استیل

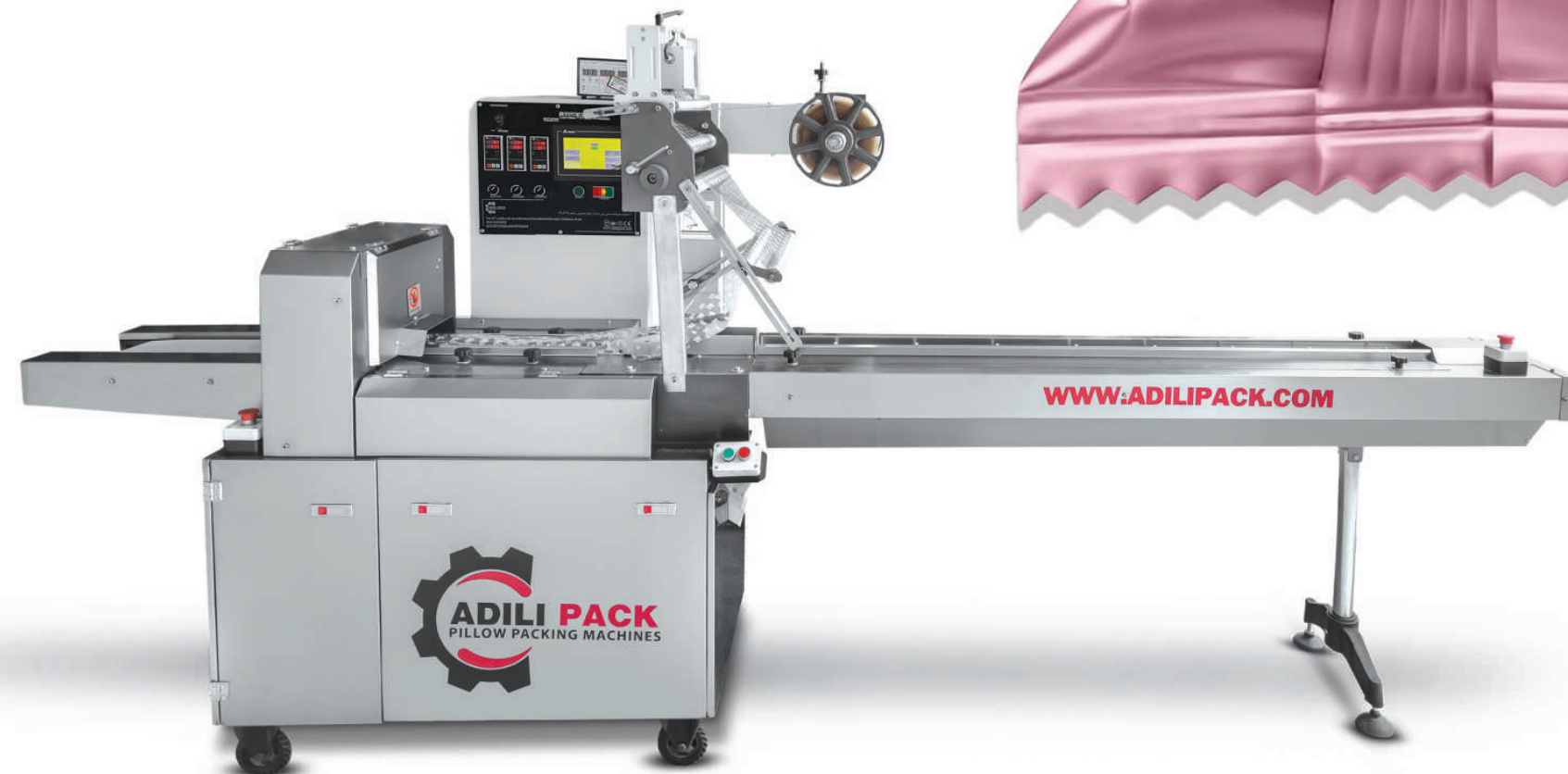

AMP840

- En** The packing machine with the sealing from the top is suitable for packing multiple or single products; for instance, packaging of these products can be done, such as a number of baguette breads, spoon and fork sets, working gloves, industrial and electrical components, applicators (in packages of 7), etc.
- Product packaging potential with this equipment: dimensions of 5 to 28 cm
 - Production capacity of the equipment: 10 to 60 packs per minute
 - Featuring PLC, HMI and photocell eye control systems
 - Ability to work with thermal and adhesive cellophane
 - The body of the machine has all steel cover.
 - weight: 600 kg
 - power: 4/5 kw
 - voltage(single phase): 220 v
 - voltage(three phase): 380 v

EASY FUNCTION

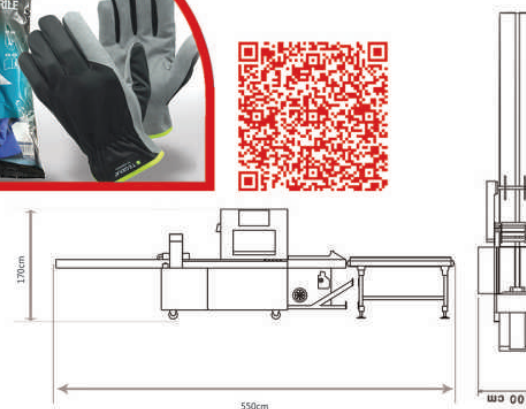

Fa دستگاه بسته بندی به صورت دوخت از بالا، مناسب بسته بندی محصولات به صورت تک عددی یا چند عددی می باشد؛ به طور مثال بسته بندی محصولاتی مانند: نان باگت چندتایی، پک قاشق و چنگال، دستکش کار، قطعات صنعتی و برقی، اپلیکاتور(به صورت بسته های هفت عددی) و... انجام پذیر است.

قابلیت بسته بندی محصول با این دستگاه : عرض ۵ الی ۳۰ سانتی متر

ظرفیت تولید دستگاه : ۱۰ تا ۶۰ بسته در دقیقه (متناسب با نوع محصول)

دارای سیستم کنترل فرمان PLC , HMI و چشم فتوسل

قابلیت کار با سلفون های حرارتی و چسبی

بدنه دستگاه دارای پوشش تمام استیل



AMP850

En The Pillow shrink packaging machine is suitable for packing products such as: citrus, poultry and its inner parts, meat, quail, fish and various high-speed components. This machine is made of pillow packing and shrink tunnel sections so that the products enter the shrink tunnel after packing with 2-side sealing.

- Product packaging potential with different dimensions
- Production capacity of the equipment: 100 packs per minute (varied according to the type of product)
- Featuring PLC, HMI and photocell eye control systems
- The body of the machine has all steel cover
- weight: 1000 kg
- power: 6 kw
- voltage(single phase): 220 v
- voltage(three phase): 380 v



Pillow shrink packaging



Fa دستگاه پیلوپک شیرینک، مناسب برای بسته بندی محصولات می مانند: مرکبات، ظروف حاوی مرغ و آلیشات آن، گوشت، بلدرچین، ماهی و قطعات مختلف با سرعت بالا می باشد.

این دستگاه از دو قسمت بسته بندی پیلوپک و تونل شیرینک ساخته شده است بدین صورت که محصولات پس از بسته بندی دو طرف دوخت وارد تونل دستگاه میشود سپس عملیات شیرینک محصول صورت می گیرد.

قابلیت بسته بندی تا حداکثر عرض ۳۰ سانتی متر (متناسب با ابعاد محصول دستگاه سفارشی سازی می شود). ظرفیت تولید این دستگاه: ۱۰۰ بسته در دقیقه (متناسب با نوع محصول متغیر می باشد). دارای سیستم کنترل فرمان PLC, HMI و چشم فتوسل بدنه دستگاه دارای پوشش تمام استیل

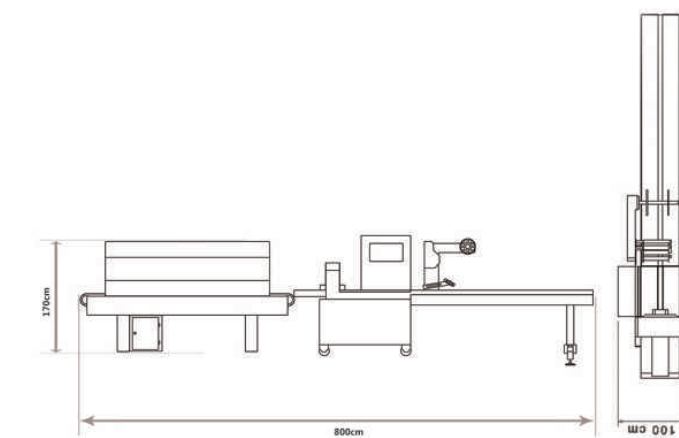

APA840



weight: 700 kg
power: 5kw
voltage(single phase): 220 v
voltage(three phase): 380 v



En APA840 packing machine used for packing different metal parts and accessories of vehicles.

Proportionate to mechanism of its manufacturing, the machine manufactured for packing hard and multi-shape products, so, it may ensure easier working with the machine for the operator.

Advantages of APA840 model:

- Packing products up to the length of 35 centimeters.
- The machine may produce 10 to 50 packs a minute.
- It may pack products in different lengths.
 - It would be possible to pack products in different shapes.
 - The machine may prevent moving the product made of hard materials under the jaw during packing.
 - Automatic regulation of machine jaw.
 - The machine equipped with PLC wheel controlling system, HMI, and the photocell eye.
 - Panel of machine fully made of steel.

Fa دستگاه بسته بندی APA840 جهت بسته بندی انواع قطعات فلزی و لوازم جانبی خودرو مورد استفاده قرار میگیرد.

این دستگاه متناسب با مکانیزم ساخت آن برای بسته بندی محصولات دارای جنس سخت و اشکال مختلف ساخته می شود که راحتی اپراتور را هنگام کار با دستگاه در بسته بندی اجسام تضمین می کند.

مزیت دستگاه بسته بندی مدل APA840:

- بسته بندی محصول تا حداکثر عرض ۳۵ سانتی متر
- ظرفیت تولید این دستگاه مابین ۱۰ الی ۵۰ بسته در دقیقه
- بسته بندی محصول در انواع طول
- دارا بودن قابلیت بسته بندی در اشکال مختلف
- تشخیص دستگاه جهت نرفتن محصول با جنس سخت به زیر فک به هنگام بسته بندی
- تنظیمات اتوماتیک فک دستگاه
- دارای سیستم کنترل فرمان PLC , HMI و چشم فتوسل
- بدنه دستگاه دارای پوشش تمام استیل

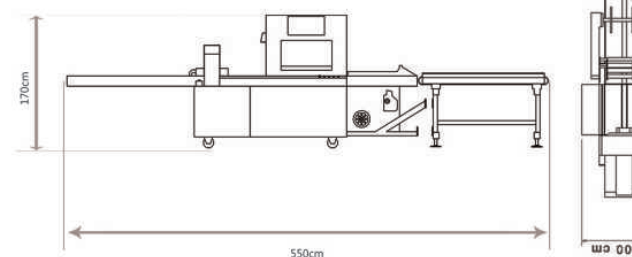

AMP900

En The 4-side sealing packing machine can pack the products such as: sterile gauze, medical devices, serum set, angiojet, etc.

One of the most important advantages of the 4-side sealing machine over the 3-side sealing device is that it is capable of packing products up to 30 cm wide and can be used with medical paper to sterilize medical products with ethylene oxide gas.

- Product packaging potential with this equipment: dimensions of 10 to 30 cm
- Production capacity of the equipment: 60 to 120 packs per minute (depending on the type of product)
- Featuring PLC, HMI and photocell eye control systems
- Ability to work with thermal and adhesive cellophane
- The body of the machine has all steel cover
- With the potential to install the ultrasonic system

weight: 600 kg

power: 4/5 kw

voltage(single phase): 220 v

voltage(three phase): 380 v

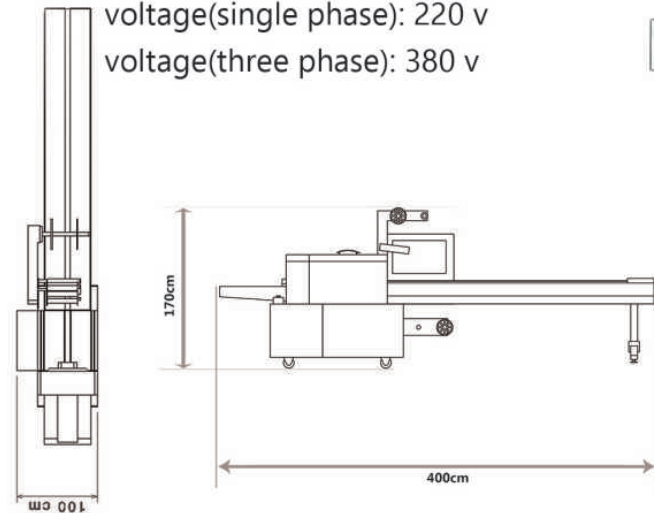

Medical

Equipment

Fa دستگاه بسته بندی چهار طرف دوخت قادر به بسته بندی انواع محصولات پزشکی مانند: گاز استریل، ست سرم، گان و شان، سرنگ، سوند، آنژیوکت، دستکش لاتکس و... می باشد.

از مهم ترین مزایای دوخت چهار طرفه نسبت به دوخت سه طرفه این است که این دستگاه قادر به بسته بندی محصولات تا عرض ۳۰ سانتی متر می باشد و میتوان از کاغذ مدیکال جهت استریل کردن محصولات پزشکی با گاز اتیلن اکساید استفاده نمود.

قابلیت بسته بندی محصول با این دستگاه ابعاد ۱۰ تا ۳۰ سانتی متر می باشد.

ظرفیت تولید این دستگاه: ۶۰ تا ۱۲۰ بسته در دقیقه (بسته به نوع محصول متغیر است).

دارای سیستم کنترل فرمان PLC, HMI و چشم فتوسل

قابلیت کار با سلفون های حرارتی و چسبی

بدنه دستگاه دارای پوشش تمام استیل

قابلیت نصب سیستم التراسونیک

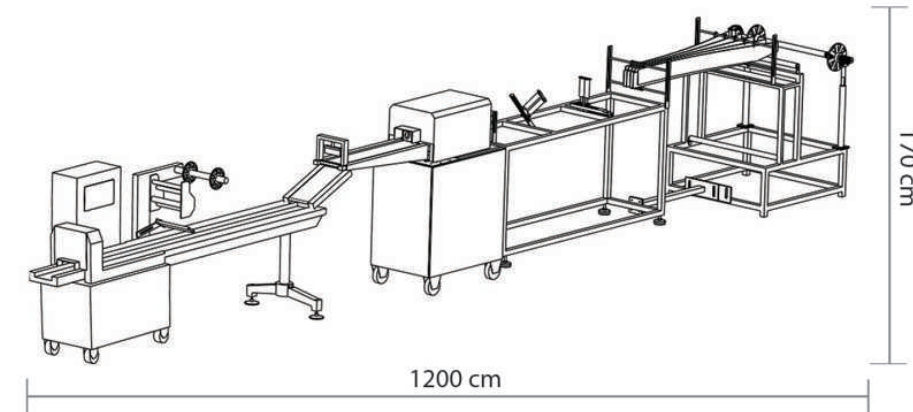

AMT10

خط اتوماتیک بسته بندی حوله یکبار مصرف

دستگاه برش، تاکن و بسته بندی حوله یکبار مصرف به صورت تمام اتوماتیک با سیستم PLC

Cutting, folding, and packing machines of disposable towels fully automatically using PLC System.



AMP620

En Cucurbits packing machine is also one of the other products in this complex that enhances the shelf life of crops by providing transformations in agriculture. In this machine, we have been able to pack different types of cucurbits by using new methods of packaging industry.

This equipment can be used to pack products such as eggplant, bell pepper, etc.

Features of this device include:

- 1- Equipped with cellophane punch system
 - 2- Equipped with UV/ system for product disinfection
 - 3- Equipped with PLC., HMI and photocell eye control systems
 - 4- Working capacity of 100 packs per minute
 - 5- The body of the machine has all steel cover
- weight: 600 kg
power: 4/5 kw
voltage(single phase): 220 v
voltage(three phase): 380 v



MORE DURABILITY

Fa دستگاه بسته بندی صیفی جات از دیگر تولیدات این مجموعه است که با ایجاد تحولی در صنعت کشاورزی ماندگاری محصولات را افزایش می دهد. در این دستگاه با استفاده از روش های نوین صنعت بسته بندی قادر به بسته بندی انواع صیفی جات شده ایم؛ با استفاده از آن می توان محصولاتی مانند: بادمجان، فلفل دلمه ای و ... را بسته بندی کرد. از قابلیت های دستگاه مدل AMP620 می توان به موارد زیر اشاره نمود:

- مجهز به سیستم پانچ سلفون
- مجهز به سیستم UV جهت ضدعفونی کردن محصول
- دارای سیستم HMI, PLC و چشم فتوسل
- قابلیت ظرفیت تولید ۱۰۰ بسته در دقیقه
- پوشش بدنه دستگاه استیل استنلس ۳۰۴ نگیر

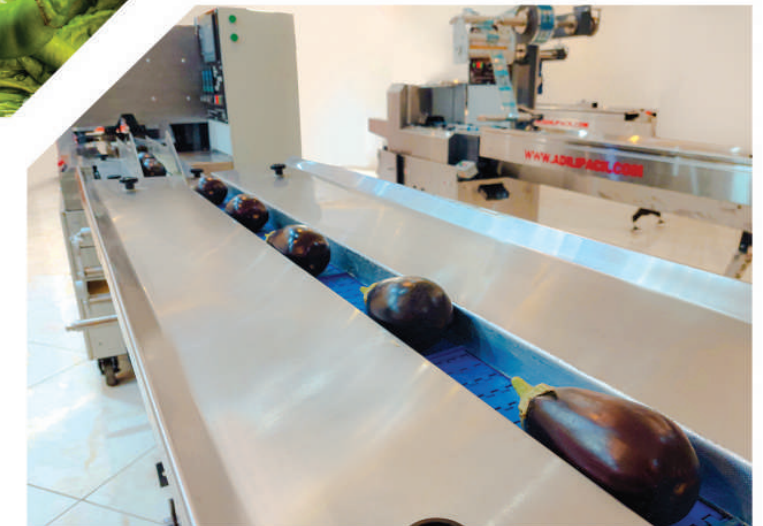

AMP10

En The machine packs all types of tobacco (squeezed and non-squeezed) in different weights.

It also has a drain valve for thorough washing and replacement of tobacco flavors for different essential oils. One of the most important advantages of a horizontal packaging machine is that quality and non-spilling in the middle of the sealing of the cellophane.

- Product packaging potential with the weights of 50 g to 1000 g
- Production capacity of the equipment: 60 packs per minute
- Featuring PLC, HMI and photocell eye control systems
- The body of the machine has all steel cover

length: 600 cm
width: 100 cm
height: 110 cm
weight: 1000 kg
power: 9 kw
voltage(single phase): 220 v
voltage(three phase): 380 v



Fa دستگاه AMP10 مناسب بسته بندی انواع تنباکو معسل (شیره دار و بدون شیره)، در وزن های مختلف با کمترین خطای وزن می باشد.

همچنین این دستگاه دارای شیر تخلیه جهت شست و شوی کامل دستگاه و تعویض طعم تنباکو برای اسانس های مختلف است. از مهم ترین مزایای دستگاه بسته بندی تنباکو به صورت افقی این است که بسته بندی بدون ریزش شیره، در میان جای دوخت سلفون است و در نتیجه محصول نهایی دارای بهترین کیفیت در نوع می باشد.

مکانیزم دستگاه AMP10 :

دارای قابلیت بسته بندی در وزن های: ۵۰ گرمی تا ۱۰۰۰ گرمی ظرفیت تولید این دستگاه : ۶۰ بسته در دقیقه
دارای سیستم کنترل فرمان PLC , HMI و چشم فتوسل
بدنه دستگاه دارای پوشش تمام استیل



AMP30

En Tobacco crushing machine from 3mm to 7cm is another product of Adili Machine Manufacturing Complex. This machine is used for crushing tobacco leaves before all the processes of tobacco production. After drying, the tobacco leaves are placed on the moving belt of the machine and then crushed by the cutting blade. With this machine, tobacco leaves can be cut into strips and squares. It has a production capacity of 250 to 300 kg / h and also crushes both square cut and filament cut.

length: 180 cm
width: 80 cm
height: 110 cm
weight: 500 kg
power: 4kw



Device moving belt details



Fa از دستگاه های مورد نیاز خط تولید تنباکو معسل (میوه ای) دستگاه خردکن (خردایش، کاتر) توتون می باشد.

این دستگاه جهت خرد کردن برگ توتون تنباکو قبل از کلیه فرآیندهای تولید تنباکو معسل می باشد، بدین صورت که برگ توتون را پس از خشک کردن، روی نوار نقاله دستگاه گذاشته و سپس توسط تیغه برش، از ۳ الی ۷۰ میلی متر به صورت رشته ای و مربعی خرد می شود. ظرفیت تولید این دستگاه ۲۵۰ الی ۳۰۰ کیلو گرم در ساعت می باشد.

AMP20

En This device is used for mixing essential oils and tobacco raw materials (glycerin, food colors, honey, etc).

The tobacco mixer machine of Adili Machinery Collection is made in three models: normal, thermal and rotary according to the customer's request.

Device advantage:

It causes uniformity of the product (musal tobacco). The heat that the mixer gives to the raw materials of tobacco causes the final product to settle. production line with a capacity of 300 to 700 kg / h.

length: 120 cm
width: 130 cm
height: 117 cm
weight: 500 kg
power: 7.5kw



Fa این دستگاه جهت ترکیب کردن اسانس و مواد اولیه تنباکو (گلیسرین، رنگهای خوراکی، عسل، ...) دارای کاربرد می باشد.

دستگاه میکسر تنباکو مجموعه ماشین سازی عدیلی در سه مدل: معمولی، حرارتی و چرخشی بنابه درخواست مشتری ساخته می شود.

از مزیت های این دستگاه با توجه به مکانیزم ساخت آن می توان به یکنواختی ترکیب محصول و گرم نگه داشتن تنباکو معسل، که این گرما ناشی از حرارتی است که میکسر به تنباکو وارد میکند؛ اشاره نمود.

ظرفیت تولید دستگاه میکسر از ۳۰۰ تا ۷۰۰ کیلوگرم متناسب با مکانیزم ساخت آن، متغیر می باشد.



APE10



En The packing machine equipped with an extruder is capable of packing products such as: date paste, fruit leather paste, halva sesame, fondant dough and pasty textured products. The performance of this machine is such that the operator places the raw material into the extruder of the machine and the product is packaged in a pillow pack form.

It should be noted that this machine packs the desired paste automatically and is completely hygienic.

- Production capacity of the equipment: 100 to 300 packs per minute (varied according to the type of product)
- Featuring PLC, HMI and photocell eye control systems
- The body of the machine has all steel cover



weight: 1000 kg
power: 4/5 kw
voltage(single phase): 220 v
voltage(three phase): 380 v



Fa دستگاه بسته بندی APE10 مجهز به اکسترودر قادر به بسته بندی محصولات مانند : خمیر خرما ، خمیر لواشک ، حلوا کنجدی، خمیر فوندانت است و به صورت کلی می توان گفت مناسب محصولاتیست که دارای بافت خمیری شکل می باشند .
عملکرد این دستگاه به صورت اتوماتیک است و اپراتور می بایست محصول را درون اکسترودر دستگاه وارد نماید سپس بسته بندی خمیر بدون دخالت دست و کاملا بهداشتی انجام می گیرد.
ظرفیت تولید این دستگاه متناسب با نوع محصول ۱۰۰ الی ۳۰۰ بسته در دقیقه متغیر است.
دارای سیستم کنترل فرمان PLC , HMI و چشم فتوسل
بدنه دستگاه دارای پوشش تمام استیل

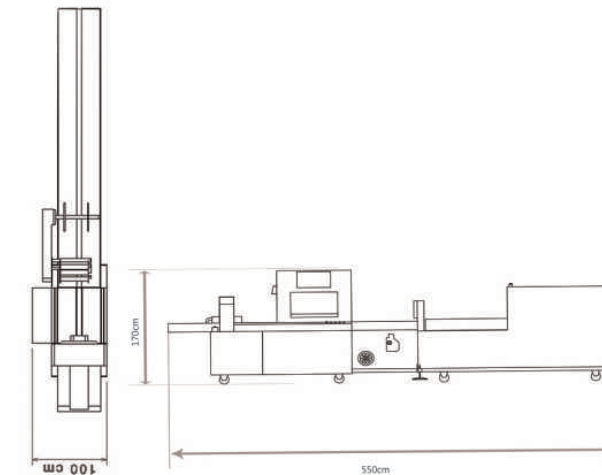

APR810



Fa دستگاه APR810 مجهز به سیستم سینگل گذار این دستگاه بدلیل آنکه کاغذ سینگل را به صورت اتوماتیک بر روی نوار نقاله دستگاه قرار می دهد، علاوه بر سهولت اپراتور در بسته بندی، شکل بسیار منظمی به بسته می دهد. قابلیت بسته بندی محصول با این دستگاه متناسب با نوع محصول از ۱۰ الی ۲۵ سانتی متر متغیر می باشد. ظرفیت تولید دستگاه : ۳۰ الی ۵۰ بسته در دقیقه . دارای سیستم کنترل فرمان PLC , HMI و چشم فتوسل قابلیت کار با سلفون های حرارتی و چسبی

En APR810 machine equipped with single-laying system. Because the machine lays each single paper fully automatically on the conveyor, in addition to easier working with the machine for the operator, it shapes each pack very regularly.

- Packing products using this machine, proportionate to different varieties of products, ranging from 10 to 25 centimeters.
- The machine produces 20 to 50 packs a minute.
- The machine equipped with PLC controlling wheel, HMI, and photo-cell.
- It would be possible to work with thermal and adhesive cellophanes.

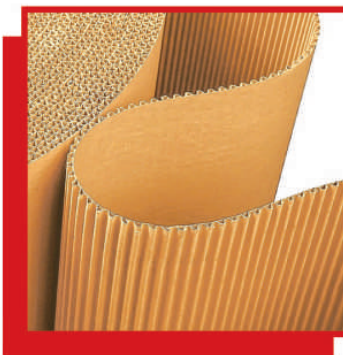

AMS840



Fa بسته بندی فرآورده های دریایی با جدیدترین متد دستگاه های بسته بندی پیلوپک؛ با استفاده از دستگاه مدل AMS840 می توان محصولاتی همچون: ماهی، میگو، ... در ابعاد مختلف بسته بندی نمود. از مزایای بسته بندی با این دستگاه: سهولت در حمل و نقل و جابجایی و ماندگاری بیشتر محصول بسته بندی در انواع طول بدنه دستگاه دارای پوشش تمام استیل استنلس ۳۰۴ نگیر و همچنین استراکچر دستگاه تماماً از جنس آلومینیوم می باشد. (مناسب برای آب و هوای رطوبتی)

En Packing sea products using the cutting edge technology of Pilopack packing machines. Using AMS840 Model, it would be possible to pack products such as fish, shrimp, etc., in different dimensions. The advantages of the machine including:

- Easier transportation;
- Longer durability of products; and
- Packing in different lengths;
- Machine panel made of stainless steel, and also its structure made of aluminum (good for humid climates).

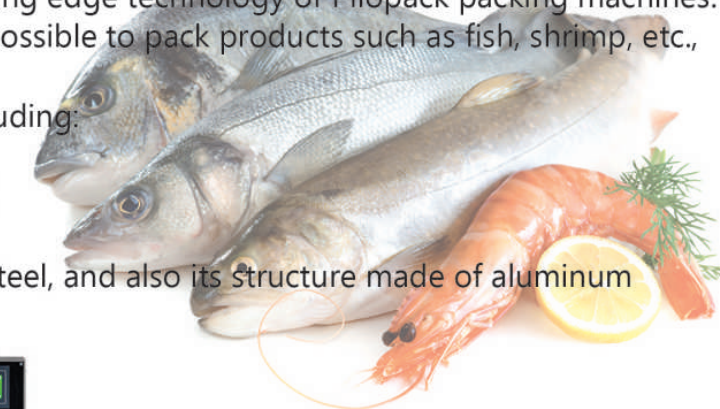



AM-WL10

En Wet handkerchiefs considered renowned applicable products used for different applications. They are commonly made of non-woven fabrics. Fully automatic linear AM-WL10 model of the machine packs 10 to 40 products a minute.

Mechanism of AM-WL10:

Equipped with a collector of 120 wet handkerchiefs;
 Tank of injecting materials;
 Equipped with the robot of lids, and automatic cartridge-making of lids;
 Equipped with a labeling system;
 Equipped with a system of punching cellophanes;
 Automatic gluing system of lids of products.

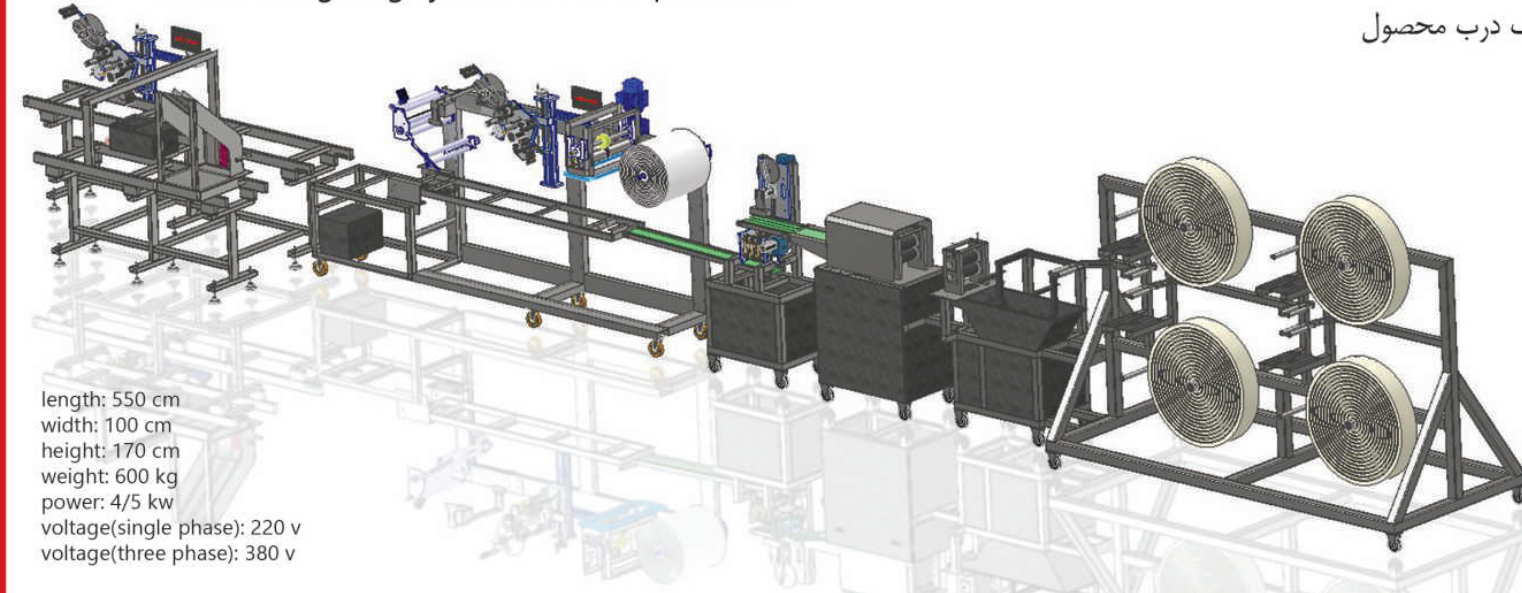

length: 550 cm
 width: 100 cm
 height: 170 cm
 weight: 600 kg
 power: 4/5 kw
 voltage(single phase): 220 v
 voltage(three phase): 380 v

Fa دستمال مرطوب محصولی کاربردی و شناخته شده که برای موارد مصرفی مختلفی مورد استفاده قرار می گیرد. دستمال های مرطوب عمدتاً از پارچه های بافته شده non-woven ساخته می شوند. دستگاه مدل AM-WL10 ، خطی تمام اتوماتیک که محصول را با سرعت ۱۰ الی ۴۰ بسته در دقیقه بسته بندی می نماید.

مکانیزم دستگاه AM-WL10 :

- دارای جمع کن ۱۲۰ عددی دستمال مرطوب
- مخزن تزریق مواد
- دارای رباط نصب درب و خشاب زن اتوماتیک درب
- سیستم لیبل زن
- سیستم پانچ سلفون
- سیستم چسب زن اتوماتیک درب محصول

Feeder

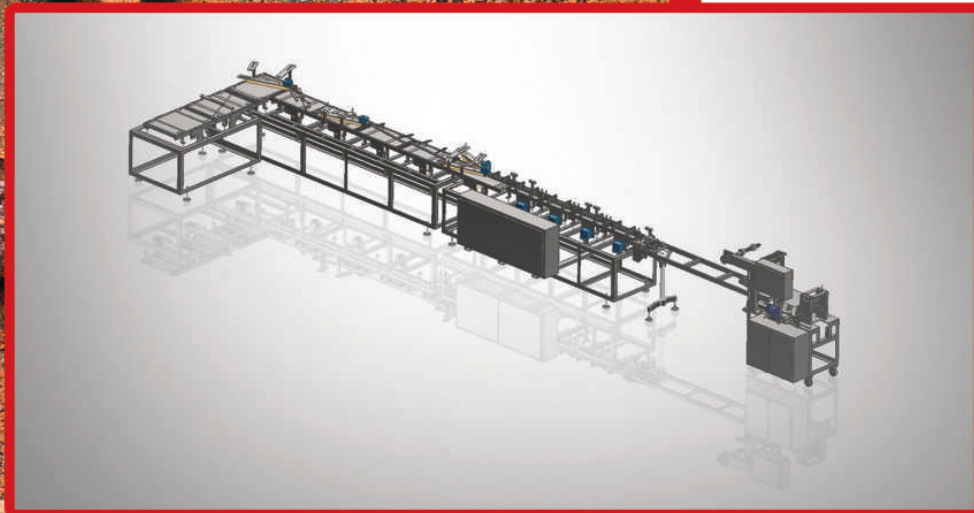
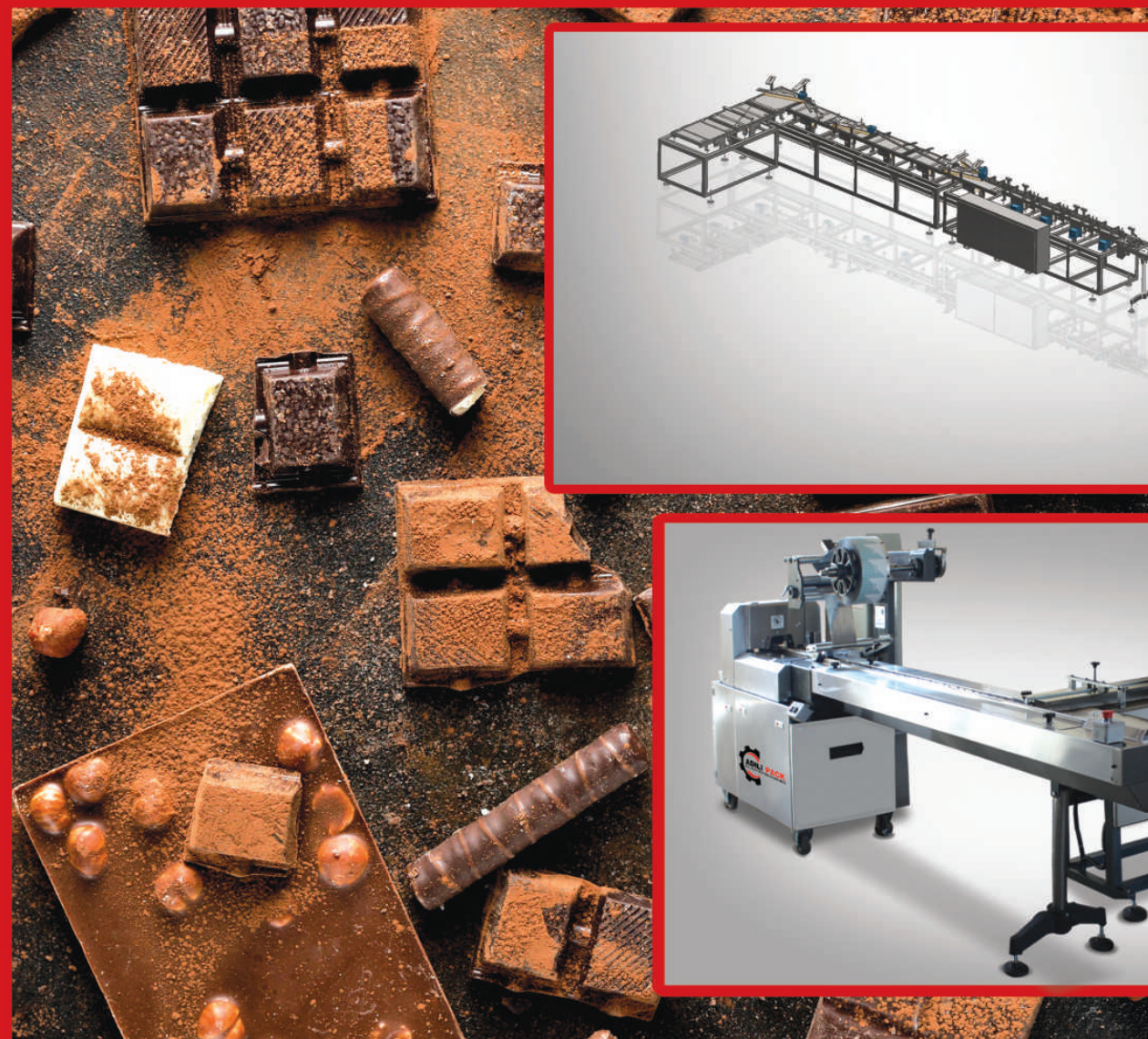

En QR

Fa سیستم های تغذیه خودکار و یا به عبارتی فیدر، دستگاه هایی هستند که برای سهولت در بسته بندی برخی از محصولات همچون شکلات، قرص ماشین ظرفشویی، ژله شکری و ... دارای کاربرد می باشند. این دستگاه به صورت قائم، موازی، خطی و چرخشی به دستگاه بسته بندی پیلوپک متصل شده و سبب افزایش سرعت در روند بسته بندی و کاهش تعداد اپراتور به هنگام کار با دستگاه می شود. ظرفیت تولید این دستگاه ها متناسب با نوع فیدر و ابعاد محصول از ۱۵۰ الی ۵۰۰ بسته در دقیقه متغیر می باشد. بدنه دستگاه دارای پوشش تمام استیل

En Feeders are devices for easy packing some products including chocolates, tablets of dish-washers, jellies, etc. Feeders connected to Pillow packing machines vertically, linearly, in parallel, and rotationally, so it may reduce the speed of packing and also the number of operators working with the machine. Production capacity of the machines, in proportion to the feeders and dimensions of products, ranging from 150 to 500 packs a minute. They are equipped with PLC controlling wheel, HMI, and photocell eye. The body of the machine has all steel cover.



Fa QR

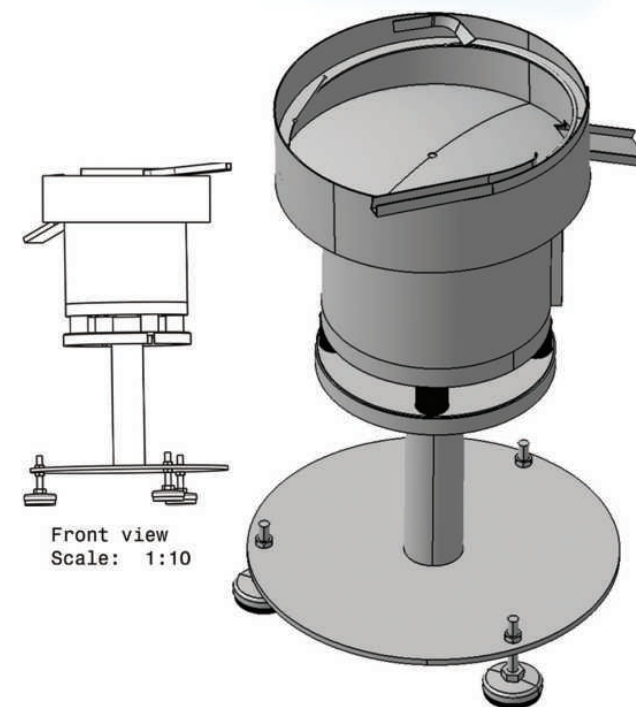

برش رولت AMC10



En The cutting machine is applicable to soft tissue products such as date paste, halva, sesame halva, gum, masghati, Turkish delight, and products with coarse and nutty texture such as honey sesame, gaz, etc.

The products are initially cut and then become ready for packaging. The cutting capacity of the machine is 50 kg / min and the body is fully steel.

Sandwich club cutting machine:

The machine automatically cuts bread and ingredients inside it simultaneously and then prepares it for packaging.

Production capacity of the equipment is 100 packs per minute and the body is fully steel.



برش کُز AMC940



برش نالت بار AMC20

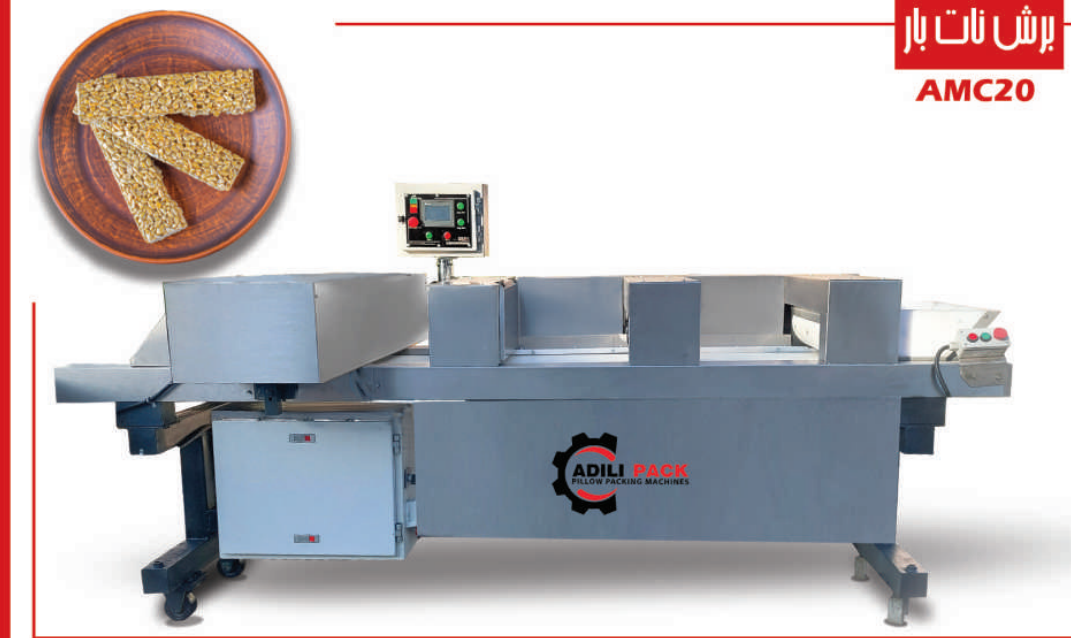

Fa مکانیزم دستگاه های برش متناسب با برش محصول دارای ساختار های مختلفی هستند، لذا محصولات با بافت نرم همچون: حلوا کنجدی، مسقطی، خمیر خرما، راحت الحلقوم و یا محصولات با بافت منسجم و مغز دار مانند: کنجد بار، گز، و ... را می توان با دستگاه مربوطه برش، و آماده بسته بندی نمود.

همچنین دستگاه برش کلاب مجهز به برش همزمان نان، کالباس و پنیر بصورت اتوماتیک می باشد. ظرفیت برش دستگاه ها متناسب با محصول ۵۰ الی ۱۰۰ بسته در دقیقه متغیر است. بدنه دستگاه دارای پوشش تمام استیل می باشد.

برش کلاب AMC550



En To make it easier for an operator to work with the machine, it is possible to assemble Pillow packing machines with other accessories including: paper-setting system, arraying system, labeling system, and check weigher system.

Fa جهت سهولت و عملکرد بهتر اپراتور به هنگام کار با دستگاه، می توان تجهیزاتی به دستگاه های بسته بندی پیلوپک اضافه نمود.
از جمله این تجهیزات : سیستم کاغذ گذار، سیستم ردیف کن، لیبل زن و دستگاه کنترل وزن بسته می باشد.



کاغذ گذار



Paper-setting system

لیبل زن



Labeling system

ردیف کن



Arraying system

کنترل وزن



Check weigher system

After sales service



En

Based on its concept, after sales service refers to all the services provided to the customer after selling the product. As a result, it is important that services are given in the best possible way and the customer satisfaction is achieved.

Support and after-sales service on packaging machines is also of great importance.

With a brilliant experience and experienced staff of technical experts, the after sales service department of Adili Machine Manufacturing Co. is ready to provide all services of installation, servicing and repair of its manufacturing equipment. This division of Adili Industrial Group has been able to assist all its customers in setting up and delivering services by sending its workforce to all parts of the country and abroad.

The Adili Factory Service Department is ready to answer the customers' questions on a daily basis by phone and by sending a technical troubleshooter if the device fails. Supplying and delivering the required parts to the customer's machine is another part of the Adili Machine Manufacturing Co. service activities that take place in the shortest possible time.

Adili Machine Manufacturing Industrial Group has always strived to gain the satisfaction and trust of our customers and has been able to establish a brilliant track record in the field.



خدمات پس از فروش

Fa

همان طور که از اسم آن پیداست به کلیه ی خدماتی اطلاق می شود که پس از فروش محصول به مشتری ارائه می گردد. در نتیجه حائز اهمیت است که خدمات ارائه شده به بهترین شکل ممکن صورت گیرد و موجب جلب رضایت مشتری شود.

پشتیبانی و خدمات پس از فروش در دستگاه های بسته بندی نیز از اهمیت ویژه ای برخوردار است.

واحد خدمات پس از فروش مجموعه ماشین سازی عدیلی با سابقه ای درخشان و کادری مجرب از کارشناسان فنی آماده ارائه کلیه خدمات نصب و راه اندازی ، سرویس و تعمیرات دستگاه های ساخت خود می باشد. این بخش از گروه صنعتی عدیلی توانسته است با ارسال نیرو به اقصی نقاط کشور و خارج از مرزها کلیه مشتریان خود را در زمینه راه اندازی و ارائه خدمات یاری رساند.

واحد خدمات کارخانه عدیلی به صورت روزانه و از طریق تماس تلفنی آماده پاسخگویی به سوالات مشتریان خود می باشد و در صورت عدم رفع اشکال دستگاه با ارسال نیروی فنی عیب یابی دستگاه صورت می گیرد. تامین و ارسال قطعات مورد نیاز دستگاه مشتریان یکی دیگر از فعالیت های واحد خدمات ماشین سازی عدیلی می باشد که در کمترین زمان ممکن انجام می شود.

گروه صنعتی ماشین سازی عدیلی همواره سعی در جلب رضایت و اعتماد مشتریان عزیز خود داشته است و تاکنون توانسته به حول و قوه الهی سابقه ای درخشان در این عرصه از خود بر جای گذارد.

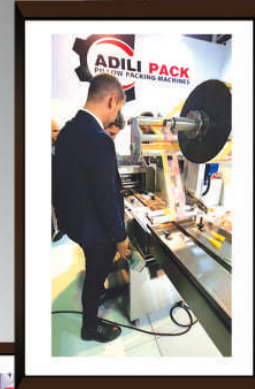
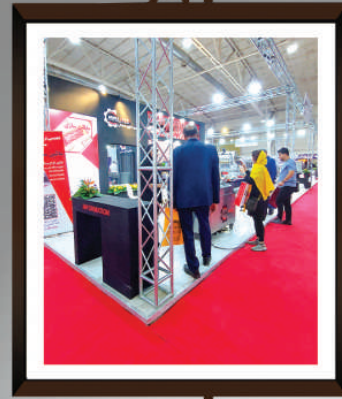
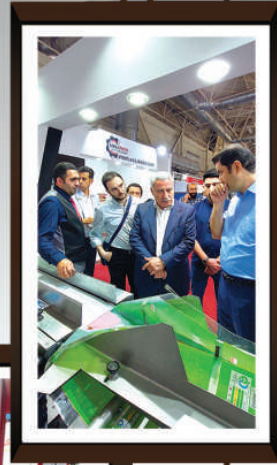



Our machines are working in these compamies

The image displays a grid of logos for various companies and brands, arranged in rows. Below the logos are two rows of national flags representing the countries where the machinery is used.

Logos (from top to bottom):

- Row 1: PATAKHI, Mafan, Ehsan, Sharm Shad Gas, Karamat, Antique Gas, etc.
- Row 2: Mahan Air, TABAN AIRLINES, IRAN AIR, MIKAELIAN, Aysuda, Lokako, etc.
- Row 3: Jafa, Tadmora, Anar, Tak, Atawita, Farzaneh, etc.
- Row 4: MILANER TOBACCO, AS, T-O-Y, ROYAL STAR, BGF, etc.
- Row 5: SIMORGH, Tazirri, Buffalo, Kala, BAT, etc.
- Row 6: Mij Baby, Ashena, SDN, Galin, etc.

Flags (from top to bottom):

- Row 1: Germany, Kuwait, Australia, Oman, Turkey, Saudi Arabia, Hungary, Canada, Iran.
- Row 2: Kazakhstan, Qatar, Turkey, Afghanistan, Georgia, UAE, Uzbekistan, Sweden, South Africa.